

GIUNTI FLESSIBILI A LAMELLE SERIE FLX/AT.2MR

FLEXIBLE DISC COUPLING type with spacer and two upside-down hub

esecuzione con allunga tubolare e due mozzi rovesciati

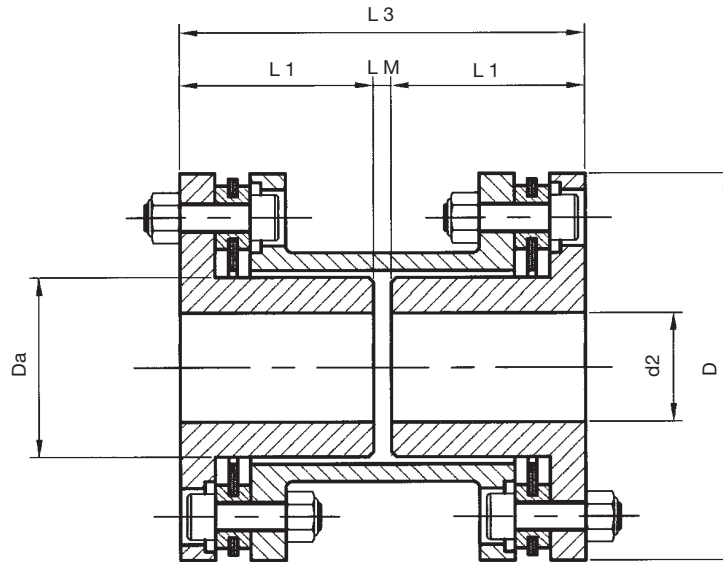

TIPO TYPE FLX/AT.2MR	DATI TECNICI TECHNICAL DATE							DIMENSIONI (mm) DIMENSIONS (mm)							N° Viti N° screw
	$\frac{N}{n} = \frac{Kw}{rpm \cdot l'}$	Mt (da Nm) nom.	rpm max. /1'	Rigidità torsionale da Nm x 10 ⁶ rad Torsional stiffness	Allungamento assiale Δa (mm) Axial misalignment	Disassamenti Misalignment		d 2		D	Da	L3	L1	LM	
						angolare 2Δw (°)	parallelo Δp (mm)	Grezzo	max						
80	0,011	10	12000	0,0117	1,6	1,5	0,7	10	20	80	35	83	40	3	6
92	0,016	15	10400	0,0156	1,9	1,5	0,9	12	24	92	40	94	45	4	
110	0,031	30	8680	0,0415	2,5	1,5	1,0	15	30	110	50	114	55	4	
135	0,073	70	7070	0,097	2,9	1,5	1,3	20	38	135	60	134	65	4	
160	0,115	110	6000	0,185	3,3	1,5	1,6	25	50	160	70	164	80	4	
180	0,178	170	5300	0,224	4,0	1,5	1,9	30	60	180	84	186	90	6	
200	0,272	260	4800	0,351	4,5	1,5	2,1	30	70	200	100	206	100	6	
225	0,419	400	4260	0,603	4,9	1,5	2,2	35	70	225	100	226	110	6	
250	0,733	700	3840	0,924	5,1	1,5	2,4	50	80	250	120	250	120	10	
290	0,942	900	3290	1,181	5,3	1,5	2,5	60	90	290	130	272	130	12	
315	1,255	1200	3000	1,552	5,9	1,5	2,8	60	100	315	150	292	140	12	
350	2,620	2500	2700	2,466	5,9	1	2,1	70	125	350	180	322	155	12	8
380	3,66	3500	2500	4,014	6,3	1	2,4	80	140	380	200	362	175	12	
420	5,23	5000	2270	5,069	6,8	1	2,6	90	155	420	220	392	190	12	
450	6,81	6500	2100	6,314	7,7	1	2,7	90	165	450	230	422	205	12	
490	8,69	8300	1950	9,014	6,8	0,8	2,4	100	200	490	290	452	220	12	10
530	10,68	10200	1800	10,050	7,7	0,8	2,7	100	220	530	320	502	245	12	
580	12,46	11900	1650	12,494	6,8	0,5	2,0	120	240	580	350	572	280	12	12
630	12,58	14600	1520	16,038	7,7	0,5	2,2	120	270	630	380	632	310	12	

Per la lavorazione dei fori finiti occorre precisare diametri e tolleranze secondo norme UNI. Spacchi chiave secondo UNI 6604-69.
 For finished holes it is necessary to state the diameters and tolerances according to UNI standards. Key cut to UNI 6604-69.

Su richiesta si eseguono fori per montaggio a caldo e sbloccaggio a pressione d'olio.
 On request, hole it is finished for hot fitting and realising with oil pressure.